



**NEUES
LEBEN**

GEMEINNÜTZIGE BAU-, WOHN- UND
SICHERUNGSGESELLSCHAFT REG. GEN.M.B.H.

1170 Wien, Schumanngasse 64

Dachausbau

freifinanzierte Mietwohnungen

Bau- und Ausstattungsbeschreibung





**NEUES
LEBEN**

GEMEINNÜTZIGE BAU-, WOHN- UND
SIEDLUNGSGESELLSCHAFT REG. GEN.M.B.H.

1170 Wien, Schumanngasse 64

Dachausbau

freifinanzierte Mietwohnungen

Kurzbeschreibung

Der Dachgeschoßausbau befindet sich im Bestandsobjekt Schumanngasse 64/Ecke Kalvarienberggasse, und bildet das 6. Obergeschoß. Es werden 4 Wohnungen von ca. 57 m² bis 97 m² realisiert. Alle Wohnungen verfügen über eine eigene Terrasse. Zudem ist jeder Wohnung ein eigenes Kellerabteil zugeordnet. Stellplätze können bei Bedarf angemietet werden.

In sämtlichen Wohnungen ist eine Vorbereitung für den Einbau von Klimaanlage ausgeführt (Leerverrohrung sowie entsprechende Anschlussmöglichkeiten sind vorhanden).

Lage / Infrastruktur / Verkehr

Der Standort befindet sich im 17. Wiener Gemeindebezirk Hernals in der Schumanngasse 64 und zeichnet sich durch eine gut angebundene, urbane Wohnlage aus. Über die nahegelegene Jörgerstraße besteht eine direkte Verbindung zu den innerstädtischen Bezirken sowie zu zahlreichen Nahversorgungs- und Dienstleistungseinrichtungen.

Die öffentliche Verkehrsanbindung ist als sehr gut zu bewerten: In fußläufiger Entfernung befinden sich mehrere Straßenbahnlinien, insbesondere die Linie 43, die eine rasche Verbindung in die Wiener Innenstadt bietet. Zusätzlich ist die U-Bahn-Station Alser Straße (U6) in wenigen Minuten erreichbar und gewährleistet eine schnelle Anbindung an das überregionale Verkehrsnetz.

Heizung / Warmwasser

Die Beheizung sowie die Warmwasseraufbereitung erfolgen zentral über Fernwärme. Die Wärmeabgabe in den Wohnungen erfolgt über Heizkörper.

Kontakt

Über unsere Homepage (www.wohnen.at) können Sie sich zu den geplanten Projekten voranmelden, es sei denn, die Anzahl der Voranmeldungen übersteigt die Kapazität des Projektes. Die Voranmeldung zu konkreten Wohnungen ist ab Vermarktungsbeginn möglich und dauert bis zur Vergabe aller Wohnungen.



**NEUES
LEBEN**

GEMEINNÜTZIGE BAU-, WOHN- UND
SICHERUNGSGESELLSCHAFT REG. GEN.M.B.H.

1170 Wien, Schumannngasse 64

Dachausbau

freifinanzierte Mietwohnungen

Allgemeines

Die nachfolgend dargestellten Produkte und Fabrikate, sind als Leitprodukte zu verstehen und werden zumindest in einer gleichwertigen Qualität verlegt und montiert. Die tatsächlich aufzuführenden Produkte und Fabrikate werden im Zuge der Bauausführung festgelegt.



**NEUES
LEBEN**

GEMEINNÜTZIGE BAU-, WOHN- UND
SICHERUNGSGESELLSCHAFT REG. GEN.M.B.H.

1170 Wien, Schumanngasse 64

Dachausbau

freifinanzierte Mietwohnungen

BODENBELÄGE

Wohnzimmer bzw. Wohnküche / Zimmer
Vorräume und Abstellräume

STANDARD:	Produkt:	Parkett (Triopark/Eiche/Natur)
	Beschreibung:	Eiche; ca. 3,5 mm Nutzschrift, gesamt Stärke, ca.14mm; Sortierung ruhig Oberfläche matt versiegelt (pflegefreie Oberfläche)
	Sockelleiste:	Furniert Classicline Kubus F; weiß deckend Nach RAL 9010 matt versiegelt ca. 58mm hoch, ca. 16mm breit

Fertigparkett



Symbolfoto



← Sockelleiste Kubus F

Symbolfoto



BODEN- UND WANDBELÄGE

WC / Bad

Produkt:	Energieker MIRO
Stil:	Powder 30x60cm x 9mm
Fuge:	Cimsec Manhattan Grau
Sockelleiste:	Material wie Bodenbelag, Fugen wie bei Bodenbelag

Boden- / Wandfliesen

Energieker MIRO Powder



Symbolfoto



**NEUES
LEBEN**

GEMEINNÜTZIGE BAU-, WOHN- UND
SIEDLUNGSGESELLSCHAFT REG. GEM.M.B.H.

1170 Wien, Schumanngasse 64

Dachausbau

freifinanzierte Mietwohnungen

BODENBELÄGE

Gänge

Produkt:	Energieker MIRO
Stil:	Powder 30x60cm x 9mm
Fuge:	Cimsec Manhattan Grau
Sockelleiste:	Material wie Bodenbelag, Fugen wie bei Bodenbelag

Gänge

Energieker MIRO Powder



Symbolfoto



**NEUES
LEBEN**

GEMEINNÜTZIGE BAU-, WOHN- UND
SICHERUNGSGESELLSCHAFT REG. GEN.M.B.H.

1170 Wien, Schumanngasse 64

Dachausbau

freifinanzierte Mietwohnungen

WOHNUNGSEINGANGSTÜREN / SICHERHEITSTÜREN

STANDARD: Produkt:	Fabrikat Kunex oder glw. in Stahlzarge Farbe weiß wie Innentüren
Beschreibung:	Falzausbildung einbruchhemmende Sicherheitstür WK3
Beschlag:	Aluminium: Außen Knopf, Innen Griffolive mit Rosette für Sicherheitssystem Zylinder gerichtet. Weitwinkeltürspion mit Weitwinkellinse und innerer Abdeckklappe Sicura oder glw.

Kunex Model Markanta



Sicura Edelstahl Schutzbeschlag



Türspion mit Top-Nummer und Namensschild



Symbolfotos



**NEUES
LEBEN**

GEMEINNÜTZIGE BAU-, WOHN- UND
SICHERUNGSGESELLSCHAFT REG. GEM.M.B.H.

1170 Wien, Schumanngasse 64

Dachausbau

freifinanzierte Mietwohnungen

SCHLIESSYSTEM / WOHNUNGSEINGANGSTÜREN

Produkt: EVVA 4KS
Beschreibung: Mechanisches, asymmetrisches Wendeschlüsselsystem mit federnfreiem Funktionsprinzip für hohe Langlebigkeit, Zuverlässigkeit und Bedienkomfort, für Schließanlagen mit hohem Sicherheitsanspruch. Federnfreies System für geringen Verschleiß und hohe Funktionssicherheit, leichtgängige Bedienung und senkrechtes Einstecken, modular anpassbar (SY-MO), widerstandsfähig gegen Verschmutzung und Vereisung, hoher Manipulations- und Bohrschutz, langlebige Materialien (Neusilberlegierung).



Symbolfoto



**NEUES
LEBEN**

GEMEINNÜTZIGE BAU-, WOHN- UND
SICHERUNGSGESELLSCHAFT REG. GEM.M.B.H.

1170 Wien, Schumanngasse 64

Dachausbau

freifinanzierte Mietwohnungen

Innentüren

Vorräume / Wohnräume / Zimmer / Abstellräume/ Bad/WC

Produkt: Glatte Türblatt mit Wabentürfüllung weiß
lackiert 80cm x 200cm (Masse nach Angaben
Arch.)
Stahlumfassungszarge: Profil 42 weiß lackiert

Beschlag: Griffolive Aluminium matt, Einstemmschloss für
Bundbartschlüssel, bei Sanitärräumen
Schließgarnitur passend zum Drückerprogramm

Innentüre / Beschläge



Symbolfoto



**NEUES
LEBEN**

GEMEINNÜTZIGE BAU-, WOHN- UND
SIEDLUNGSGESELLSCHAFT REG. GEM.M.B.H.

1170 Wien, Schumanngasse 64

Dachausbau

freifinanzierte Mietwohnungen

Fenster

Produkt: Kunststofffenster

Beschreibung: 88MD Premium Kunststoffelement - Profil „Kömmerling“
7- Kammersystem, Einbautiefe 88 mm, mit 3 Dichtungen und
feuerverzinkter Stahlarmierung in Stock und Flügel.

Verglasung: 3-Scheibenisolierverglasung nach bauphysikalischen
Vorgaben

Beschlag: Standardbeschlag gemäß Fensterfirma
von „Roto“. In Kunststoff, weiß

Fenster

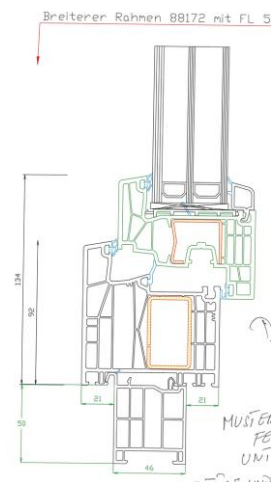
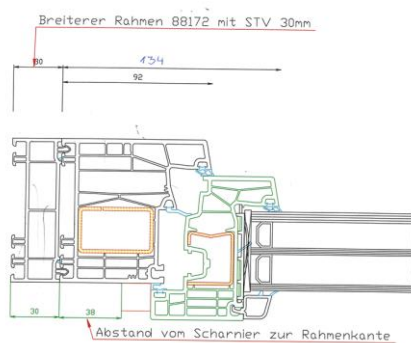

Symbolfotos



**NEUES
LEBEN**

GEMEINNÜTZIGE BAU-, WOHN- UND
SICHERUNGSGESELLSCHAFT REG. GEM.M.B.H.

1170 Wien, Schumanngasse 64

Dachausbau

freifinanzierte Mietwohnungen

Sonnenschutz

Produkt: Innenjalousien 25 mm weiß oder glw.
Beschreibung: 25mm Alulamelle mit Schnurzug und Wendestab,
Seilgeführt

Produkt: Außensonnenschutz ALU Vorsatzrolladen
Beschreibung: Seitenführung: Funk mit Taster,
Kasten und Führungsschiene weiß

Sonnenschutz



Symbolfoto



**NEUES
LEBEN**

GEMEINNÜTZIGE BAU-, WOHN- UND
SICHERUNGSGESELLSCHAFT REG. GEM.M.B.H.

1170 Wien, Schumanngasse 64

Dachausbau

freifinanzierte Mietwohnungen

Dachflächenfenster

Produkt: VELUX Schwingfenster GGL oder
VELUX Klapp-Schwingfenster GPL,
teilweise mit vertikalem Element mit Kippfunktion
Sonnenschutz: Außenjalousien mit Funkfernbedienung

VELUX Schwingfenster GGL



VELUX Klapp-Schwingfenster GPL



Symbolfoto



**NEUES
LEBEN**

GEMEINNÜTZIGE BAU-, WOHN- UND
SIEDLUNGSGENOSSENSCHAFT REG. GEN.M.B.H.

1170 Wien, Schumannngasse 64

Dachausbau

freifinanzierte Mietwohnungen

Terrassen und Loggien Belag

Außenbereich

Produkt: Terrassen und Loggien Belag

Beschreibung: Holzbelag Lärchenbelag 27x146mm sichtbar
Verschraubt

Terrassen und Loggien Belag

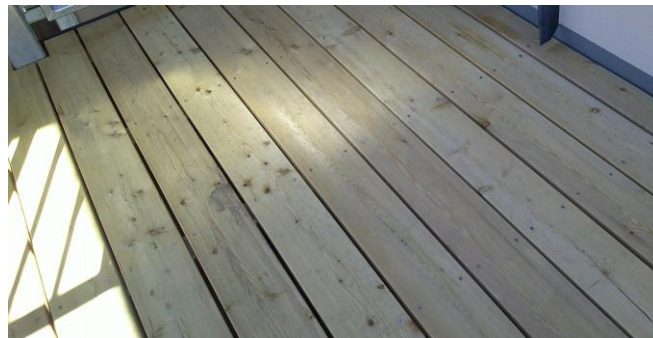

Symbolfoto



Trennwandkonstruktion

Wohnräume / Zimmer / Küchen / Nebenräume
Nicht tragende Wände

Produkt: Knauf / Rigips oder glw.

Beschreibung: Leichtbauwände, Metallständerwände,
Einfachständerwerk, beidseitig einfach beplankt,
Innenwände und Vorsatzschalen gespachtelt

Innenwände



Symbolfoto



**NEUES
LEBEN**

GEMEINNÜTZIGE BAU-, WOHN- UND
SICHERUNGSGESELLSCHAFT REG. GEM.M.B.H.

1170 Wien, Schumanngasse 64

Dachausbau

freifinanzierte Mietwohnungen

Wandoberfläche Innenwände

Vorräume / Wohnräume / Zimmer / AR / WC

Produkt: Halb-Dispersion

Beschreibung Wohnungs- Innenwände und Decken mit Halb-Dispersion, lösungsmittelfrei in gebrochenen weiß, ähnlich RAL 9010 ausgemalt



**NEUES
LEBEN**

GEMEINNÜTZIGE BAU-, WOHN- UND
SICHERUNGSGESELLSCHAFT REG. GEN.M.B.H.

1170 Wien, Schumanngasse 64
Dachausbau
freifinanzierte Mietwohnungen

Sanitäreinrichtung –Hänge WC

Produkt: Laufen Object 2006.0

Beschreibung: Hänge-WC Farbe Weiß als Flachspül-WC
mit Unterspülkasten
WC Sitzbrett mit Deckel aus durchgefärbtem Kunststoff,
Oberfläche AQILAP - weiß,

Sanitäreinrichtung –Hänge WC



Symbolfoto



**NEUES
LEBEN**

GEMEINNÜTZIGE BAU-, WOHN- UND
SIEDLUNGSGESELLSCHAFT REG. GEM.M.B.H.

1170 Wien, Schumanngasse 64

Dachausbau

freifinanzierte Mietwohnungen

Sanitäreinrichtung – Drückerplatte

WC

Produkt: Geberit Sigma 01

Beschreibung: Betätigungsplatte mit 2- Mengen- Technik, Platte
Kunststoff weiß

Drückerplatte



Symbolfoto



**NEUES
LEBEN**

GEMEINNÜTZIGE BAU-, WOHN- UND
SIEDLUNGSGESELLSCHAFT REG. GEM.M.B.H.

1170 Wien, Schumanngasse 64

Dachausbau

freifinanzierte Mietwohnungen

Sanitäreinrichtung – Unterputzspülkasten WC

Produkt: WC-Tragegestell Huter 1020-G

Beschreibung: Montageelement für Einbau in Trockenbau, inkl.
Spülkasten mit 2- Mengen- Spültechnik und
Schallschutz- Set für Keramik

UP-Spülkasten

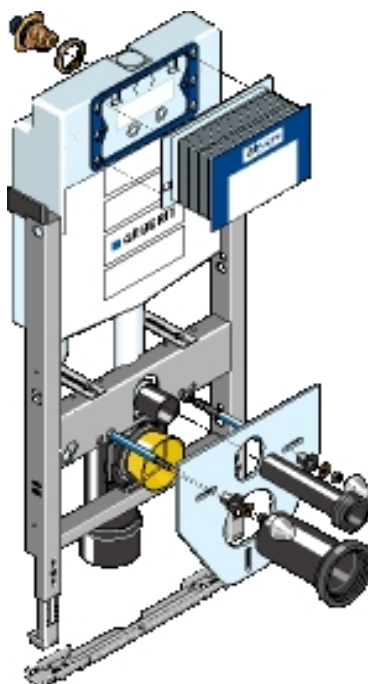

Symbolfoto



**NEUES
LEBEN**

GEMEINNÜTZIGE BAU-, WOHN- UND
SICHERUNGSGESELLSCHAFT REG. GEM.M.B.H.

1170 Wien, Schumanngasse 64

Dachausbau

freifinanzierte Mietwohnungen

Sanitäreinrichtung – Waschtisch

WC Top 37/38

Produkt: Laufen Objekt 1506.4

Beschreibung: Waschtisch, Keramik Weiß 45 x 31 x 15,5 cm

Waschtisch



Symbolfoto



Sanitäreinrichtung – Einhand Waschtisch und Handwaschbecken Armatur

Produkt: KLUDI Objekt 32233

Beschreibung: Waschtisch- Einhandmischer, Kartusche mit
Heißwasserbegrenzer inkl.
Ablaufgarnitur 5/4", verchromt

Armatur



Symbolfoto



**NEUES
LEBEN**

GEMEINNÜTZIGE BAU-, WOHN- UND
SIEDLUNGSGESELLSCHAFT REG. GEM.M.B.H.

1170 Wien, Schumannngasse 64

Dachausbau

freifinanzierte Mietwohnungen

Sanitäreinrichtung – Einhand Handwaschbecken

Bad Top 35/36/37/38

Produkt: Laufen Lua 81108.60001041

Beschreibung: Handwaschbecken, Keramik Weiß 65 x 46 x 18 cm

Handwaschbecken



Symbolfoto



**NEUES
LEBEN**

GEMEINNÜTZIGE BAU-, WOHN- UND
SIEDLUNGSGESELLSCHAFT REG. GEN.M.B.H.

1170 Wien, Schumanngasse 64

Dachausbau

freifinanzierte Mietwohnungen

Sanitäreinrichtung – Waschtisch und Handwaschbecken Eckventil und Sifon

Produkt: Kludi 10250

Beschreibung: verchromt

WT – Röhrensifon



Eckregulierventil



Symbolfoto



**NEUES
LEBEN**

GEMEINNÜTZIGE BAU-, WOHN- UND
SIEDLUNGSGESELLSCHAFT REG. GEN.M.B.H.

1170 Wien, Schumanngasse 64

Dachausbau

freifinanzierte Mietwohnungen

Sanitäreinrichtung – Waschtisch und Handwaschbecken Montage- Gestell

Produkt: Huter Matro HU – WT2010-M

Beschreibung: Blau, Aluminium

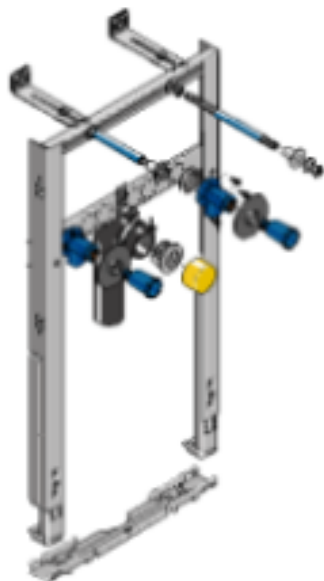

Symbolfoto



**NEUES
LEBEN**

GEMEINNÜTZIGE BAU-, WOHN- UND
SICHERUNGSGESELLSCHAFT REG. GEN.M.B.H.

1170 Wien, Schumanngasse 64

Dachausbau

freifinanzierte Mietwohnungen

Sanitäreinrichtung – Badewanne

Bad Top 35/38

Produkt: Stahlblechwanne weiß Kaldewei (Centro Duo KA132)

Beschreibung: Weiß emaillierte Stahlblech- Badewanne 180x80 inkl. Wannenträger, weiß, inkl. Ab- und Überlaufgarnitur mit verchromten Sichtteilen

Brausegarnitur: Brausegarnitur verchromt, Brausestange 600mm, Brauseschlauch 1600mm, Handbrause mit 3 Strahlarten

Produkt: KLUDI Logo KL683630500

Sanitäreinrichtung – Badewanne Bad

Badewanne



Brausestange 600mm



Symbolfoto



Sanitäreinrichtung – Drehhebelgarnitur (Badewanne)
Top 35/38

Produkt: KLUDI Objekt 32653

Beschreibung: Aufputz- Einhebelmischer verchromt, Kartusche mit Heißwasserbegrenzung, eigensicher gegen Rückfließen

Wannenarmatur



Symbolfoto



**NEUES
LEBEN**

GEMEINNÜTZIGE BAU-, WOHN- UND
SIEDLUNGSGESELLSCHAFT REG. GEM.M.B.H.

1170 Wien, Schumanngasse 64

Dachausbau

freifinanzierte Mietwohnungen

Sanitäreinrichtung – Badewanne Ab- und Überlaufgarnitur

Produkt: Kaldewei Centro DUO KA4040N

Beschreibung: Weiß

Wannenarmatur



Symbolfoto



**NEUES
LEBEN**

GEMEINNÜTZIGE BAU-, WOHN- UND
SICHERUNGSGESELLSCHAFT REG. GEM.M.B.H.

1170 Wien, Schumanngasse 64

Dachausbau

freifinanzierte Mietwohnungen

Brausetasse

Top 36

Produkt: Kaldewei Superplan (KA 1840-1)

Beschreibung: Brausetasse weiß, inkl. Strukturträger und Vlies,
80 x 90 cm

Brausetasse

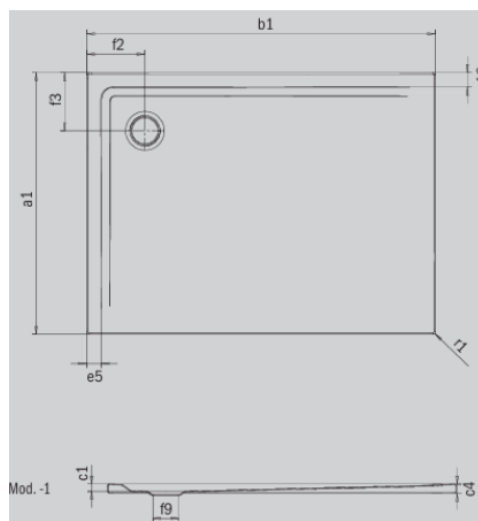

Symbolfoto



**NEUES
LEBEN**

GEMEINNÜTZIGE BAU-, WOHN- UND
SICHERUNGSGESELLSCHAFT REG. GEN.M.B.H.

1170 Wien, Schumanngasse 64

Dachausbau

freifinanzierte Mietwohnungen

Sanitäreinrichtung – Duscharmatur

Top 36/37

Produkt: Kludi Objekt 32764

Beschreibung: Brause Aufputz- Einhebelmischer verchromt, Kartusche mit Heißwasserbegrenzung, eigensicher gegen Rückfließen

Duscharmatur



Symbolfoto



**NEUES
LEBEN**

GEMEINNÜTZIGE BAU-, WOHN- UND
SICHERUNGSGESELLSCHAFT REG. GEM.M.B.H.

1170 Wien, Schumanngasse 64

Dachausbau

freifinanzierte Mietwohnungen

Sanitäreinrichtung – Brausegarnitur Dusche

Top 36/37

Produkt: Kludi Logo KL683930500

Beschreibung: Brausegarnitur verchromt, Brausestange 900mm,
Brauseschlauch 1600mm, Handbrause mit 3 Strahlarten

Brausegarnitur



Symbolfoto



**NEUES
LEBEN**

GEMEINNÜTZIGE BAU-, WOHN- UND
SICHERUNGSGESELLSCHAFT REG. GEN.M.B.H.

1170 Wien, Schumanngasse 64

Dachausbau

freifinanzierte Mietwohnungen

Brausetasse

Top 37

Produkt: Kaldewei Superplan (KA 1848-1)

Beschreibung: Brausetasse weiß, inkl. Strukturträger und Vlies,
90 x 90 cm

Brausetasse

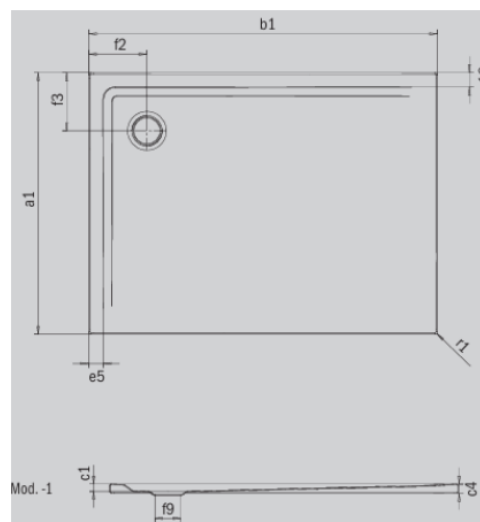

Symbolfoto



**NEUES
LEBEN**

GEMEINNÜTZIGE BAU-, WOHN- UND
SIEDLUNGSGENOSSENSCHAFT REG. GEM.M.B.H.

1170 Wien, Schumanngasse 64

Dachausbau

freifinanzierte Mietwohnungen

Sanitäreinrichtung – Brausetassensifon Dusche

Top 36/37

Produkt: Hutterer&Lechner HL520F

Beschreibung: Brausetassensifon verchromt

Sifon



Symbolfoto



Sanitäreinrichtung – Waschmaschinenanschluss

Produkt: Auslaufventil: Schell
Unterputzsifon: Hutterer&Lechner

Beschreibung: HL 400 inkl. Auslaufventil
Unterputzsiphon mit verchromter Abdeckplatte
und Auslaufventil mit Rückflussverhinderer

Sanitäreinrichtung – Waschmaschinenanschluss

Unterputzsifon (HL400)



Auslaufventil (SCH03351)



Symbolfoto



**NEUES
LEBEN**

GEMEINNÜTZIGE BAU-, WOHN- UND
SIEDLUNGSGESELLSCHAFT REG. GEN.M.B.H.

1170 Wien, Schumanngasse 64
Dachausbau
freifinanzierte Mietwohnungen

Sanitäreinrichtung – Eckventile
Küchenanschlüsse

Produkt: Schell-Eckregulierventil 04907,
Schell Kombi-Eckventil

Beschreibung: Kaltwasser: Doppelspindelventil ½" verchromt mit
Anschluss für den Geschirrspüler
Warmwasser: Doppelspindelventil ½" verchromt

Eckventile

Kaltwasser



Warmwasser



Symbolfoto



**NEUES
LEBEN**

GEMEINNÜTZIGE BAU-, WOHN- UND
BEWEGUNGSGEMEINSCHAFT REG. GEN.M.B.H.

1170 Wien, Schumanngasse 64

Dachausbau

freifinanzierte Mietwohnungen

Sanitäreinrichtung – Lüftung

Bad und WC

Produkt: Wernig Silent, ECO

Beschreibung: Sanitärraumventilator mittels Einzelabluftgeräten in Unterputzausführung. Geschaltet wird die Abluftgeräte im WC mit dem Lichtschalter, über ein eingebautes Verzögerungsrelais mit eingebauter Nachlaufautomatik, für WC 40m³ für Bad 60m³ (In Ausnahmefällen kann die Montage als Aufputzgerät erforderlich sein).

Unterputz Ventilator



Symbolfoto



**NEUES
LEBEN**

GEMEINNÜTZIGE BAU-, WOHN- UND
SIEDLUNGSGESELLSCHAFT REG. GEM.M.B.H.

1170 Wien, Schumanngasse 64

Dachausbau

freifinanzierte Mietwohnungen

Sanitäreinrichtung – Handtuch Heizkörper Bad

Produkt: Vogel&Noot Dion-VM

Beschreibung: Badezimmerheizkörper weiß pulverbeschichtet,
1800x500mm, Prüfdruck 13 bar

Handtuch Heizkörper Bad



Symbolfoto



**NEUES
LEBEN**

GEMEINNÜTZIGE BAU-, WOHN- UND
SIEDLUNGSGESELLSCHAFT REG. GEN.M.B.H.

1170 Wien, Schumanngasse 64

Dachausbau

freifinanzierte Mietwohnungen

LED WANDLEUCHE

Terrasse

Fabrikat:

Molto Luce /Quasar 20 M

Typ:

IP65, LED 3000K 11W 407 lm, 330mm DM

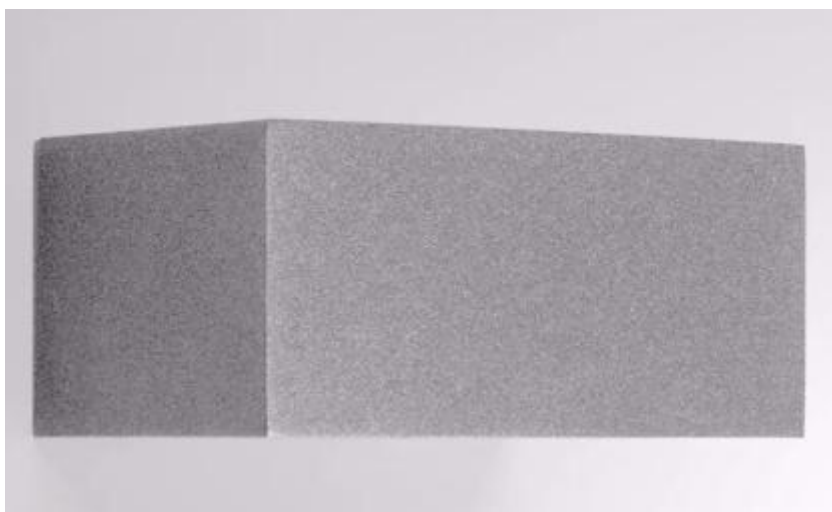

Symbolfoto



SICHERHEITS-/FLUCHTWEGBELEUCHTUNG

Garage, Nebenräume, Gang, Stiegenhaus, elektr. Betriebsraum

Fabrikat: Schrack, Notleuchte KM Autotest LED 3h 230V AC Weiß



Symbolfoto



**NEUES
LEBEN**

GEMEINNÜTZIGE BAU-, WOHN- UND
SICHERUNGSGESELLSCHAFT REG. GEN.M.B.H.

1170 Wien, Schumanngasse 64

Dachausbau

freifinanzierte Mietwohnungen

SCHALTER / STECKDOSEN

Innenbereich

Fabrikat: Berker S1 Reinweiß

Typ: Schalter/Steckdose UP



Symbolfoto



**NEUES
LEBEN**

GEMEINNÜTZIGE BAU-, WOHN- UND
SICHERUNGSGESELLSCHAFT REG. GEN.M.B.H.

1170 Wien, Schumanngasse 64

Dachausbau

freifinanzierte Mietwohnungen

SCHALTER / STECKDOSEN

Freiräume

Fabrikat: Viko / Pacific IP54

Typ: Schalter/Steckdose UP



Symbolfoto



Home Rauchmelder

Aufenthaltsraum und Vorraum (Wohnung)

Fabrikat: RM10

Typ: 10 Jahre Lebensdauer, Testknopf und Stummschaltung,
Akustischer Alarm 85 dBA, nicht Vernetzbar



Symbolfoto



**NEUES
LEBEN**

GEMEINNÜTZIGE BAU-, WOHN- UND
SICHERUNGSGESELLSCHAFT REG. GEM.M.B.H.

1170 Wien, Schumanngasse 64

Dachausbau

freifinanzierte Mietwohnungen

WOHNUNGSVERTEILER

Wohnungsinnenbereich

Verteiler sind im Wohnungsplan eingezeichnet

Fabrikat: Schrack/ UP KVH 3-r.36TE, Schrack/UP-Mediaverleiter 3-r. 14 TE
Typ: Stahlblechtüren

E-Verteiler



Medienverteiler



Symbolfotos



**NEUES
LEBEN**

GEMEINNÜTZIGE BAU-, WOHN- UND
SICHERUNGSGESELLSCHAFT REG. GEM.M.B.H.

1170 Wien, Schumanngasse 64

Dachausbau

freifinanzierte Mietwohnungen

INNENSPRECHSTELLE

bei Wohnungseingangstür

Fabrikat: Voxie Freisprech-Haustelefon

Typ: Audio-Innenstelle



Symbolfoto